

AKSÜT MAKİNA

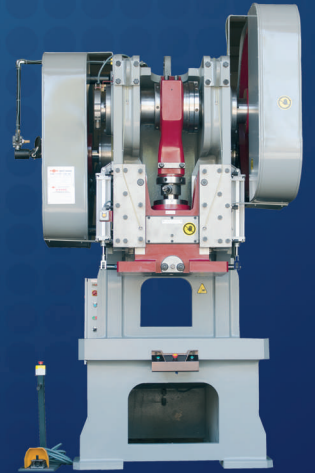

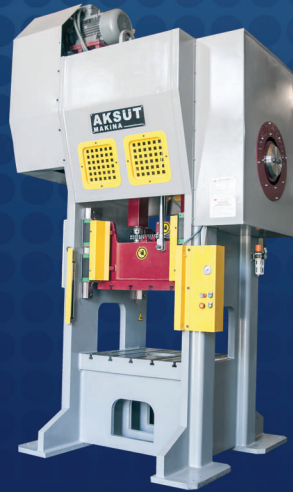

AKSÜT MAKİNA

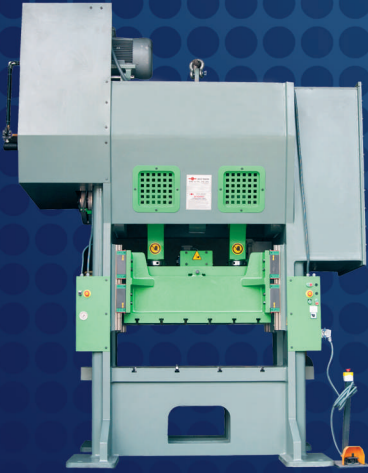
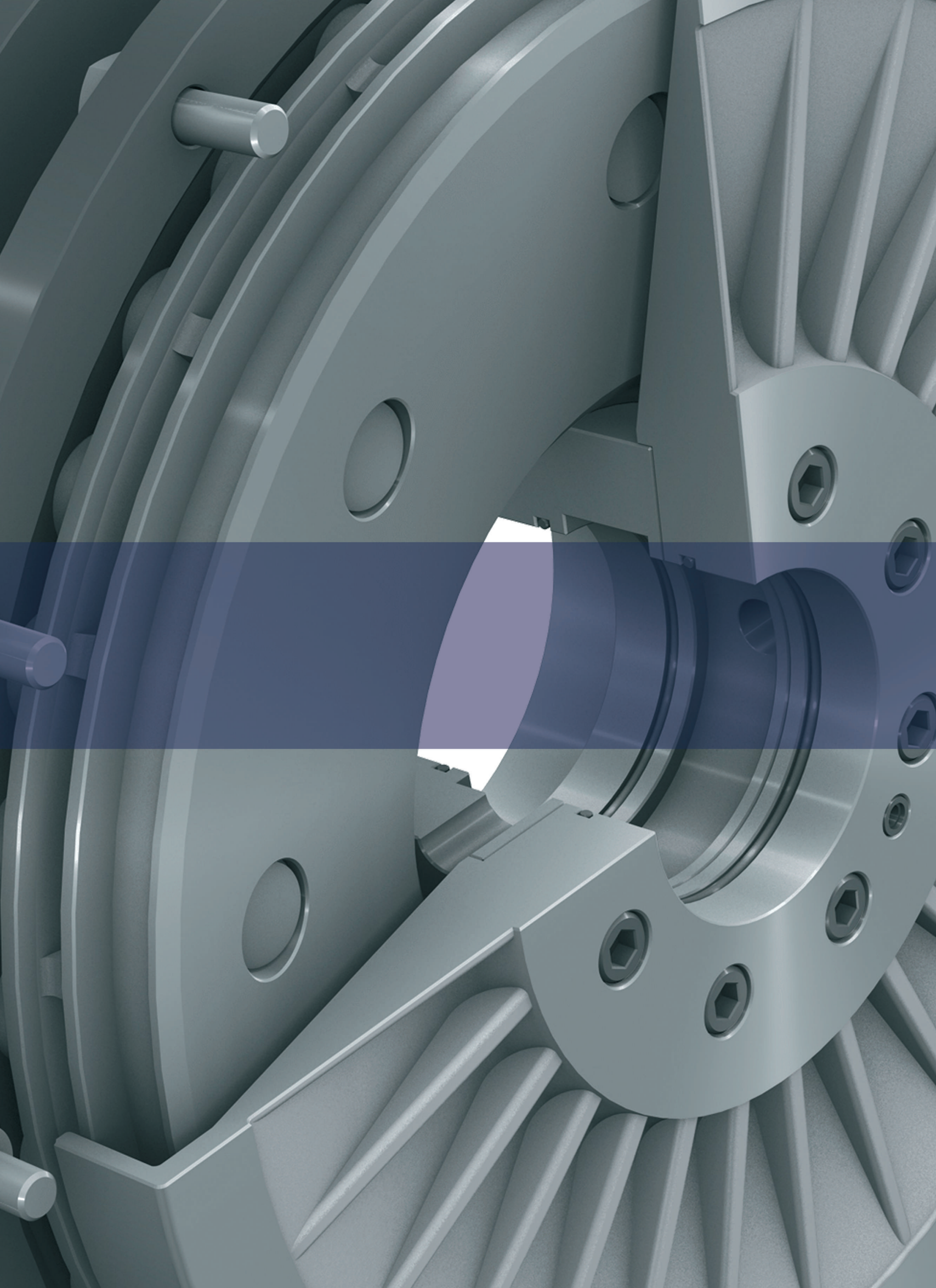
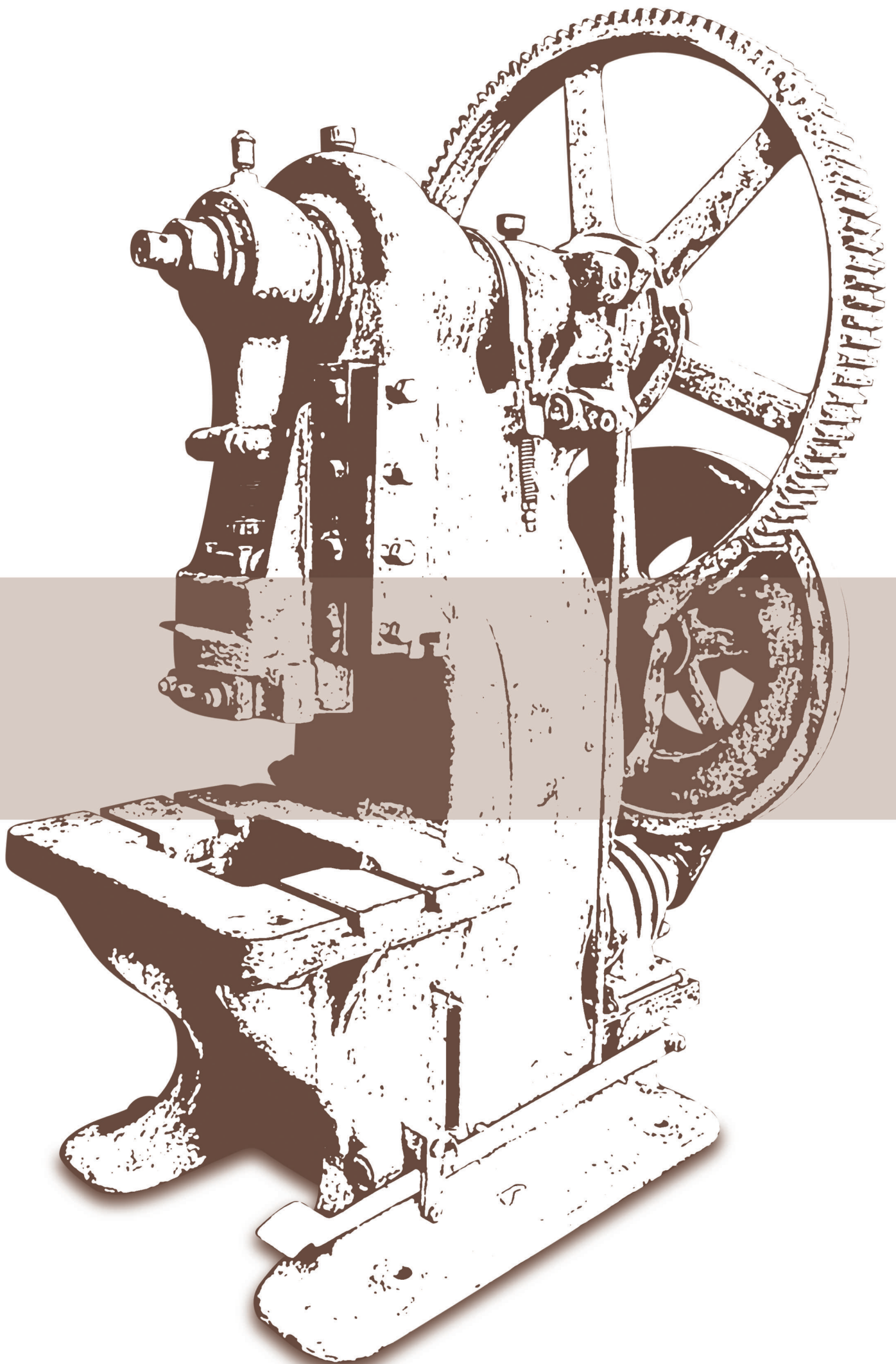

Aksut Makina is producing metal forming presses in various capacities and dimensions since 1980's. We produce machines in accordance with European norms with our CE certificates and ISO 9001 certificates.

Aksut Makina eccentric presses are prominent among their counterparts with their high pressure and great impact resistance. Aksut uses high quality materials and workmanship to achieve them. All the Aksut machines has 1 year warranty without usage errors. We can be a solution partner for any size and type of pres machine from our customers. Our vision is to be your metal forming solution partner.



أكسوت ماكينة، مكابس فريدة من نوعها وبقوة ضغط عالي، وبالمقاومة الكبيرة التي تمتلكها تكون الأفضل بين مشابهاها بلا منازع. ومن اجل تأمين هذه المقومات لم يتم التقصير باختيار أفضل المعدات واليد العاملة. مكابس ماكينة أكسوت مصنعة من بضائع تركية 100%. أما عن التقنية والجودة والمظهر الجمالي فنحن نراهن على صناعتنا من حيث التقنية والجودة والمظهر الجمالي. تم التخطيط بشكل منتظم من مراحل التفكيك، التجميع، تبديل القطع، تصميم قطع الغيار.

مكابسنا مكفولة كفالة شاملة (لا تشمل أخطاء الاستخدام) لمدة سنة كاملة.

نستطيع تلبية طلبات عملائنا بأنواع وأحجام مختلفة من الماكينات.



ISO 9001:2008

ECCENTRIC PRESS

مكابس فريدة من نوعها ذات

H FRAME

H ذات الشكل

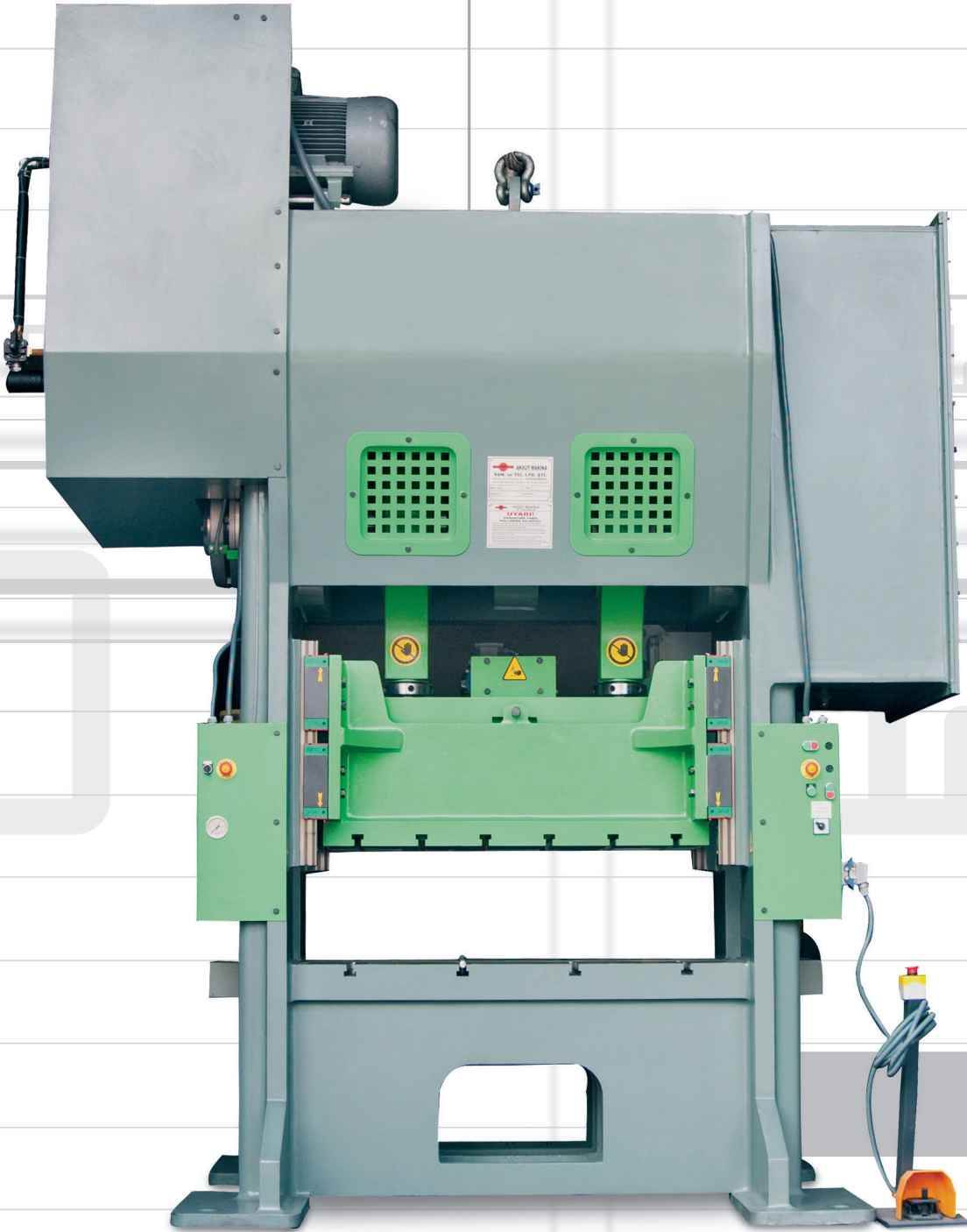

250 TONS
250 طن

تصنع ما بين ال 40 وال 250 طن

250 TONS H FRAME ECCENTRIC PRESS FEATURES

STEEL BODY STRUCTURE

PNEUMATIC CLUTCH BRAKE SYSTEM

FIXED STROKE

RAM BALANCING PISTONS

TOUCH SCREEN CONTROL

PIANO TYPE ELECTRICAL PANEL

8 GUIDE RAM DESIGN

18,5 kW MOTOR POWER

ADJUSTABLE STROKE (OPTIONAL)

TABLE DIMENSIONS 1000 x 1100

TABLE RAM DISTANCE 490 mm

STAMPING PER MINUTE :45 s.p.m (OPTIONAL)

HYDRAULIC OVERLOAD PROTECTOR (OPTIONAL)

SECURITY BARRIER LASER (OPTIONAL)

مكابس فريدة من نوعها ذات الشكل H 250 طن

صلابة الفولاذ في الصناعة

قبضة هوائية

قوة ثابتة

توازن المكبس يحدده المستهلك

شاشة لمس

لوحة بيانو

ثمانية شرائح منزلقة

المحرك 18,5 كيلو واط

إعدادات القوة (اختياري)

أبعاد اللوحة 1000×1100

مساحة اللوحة 490 مم

عدد الضربات 45/ في الدقيقة

ECCENTRIC PRESS

مكابس فريدة من نوعها ذات

H FRAME

ذات الشكل H

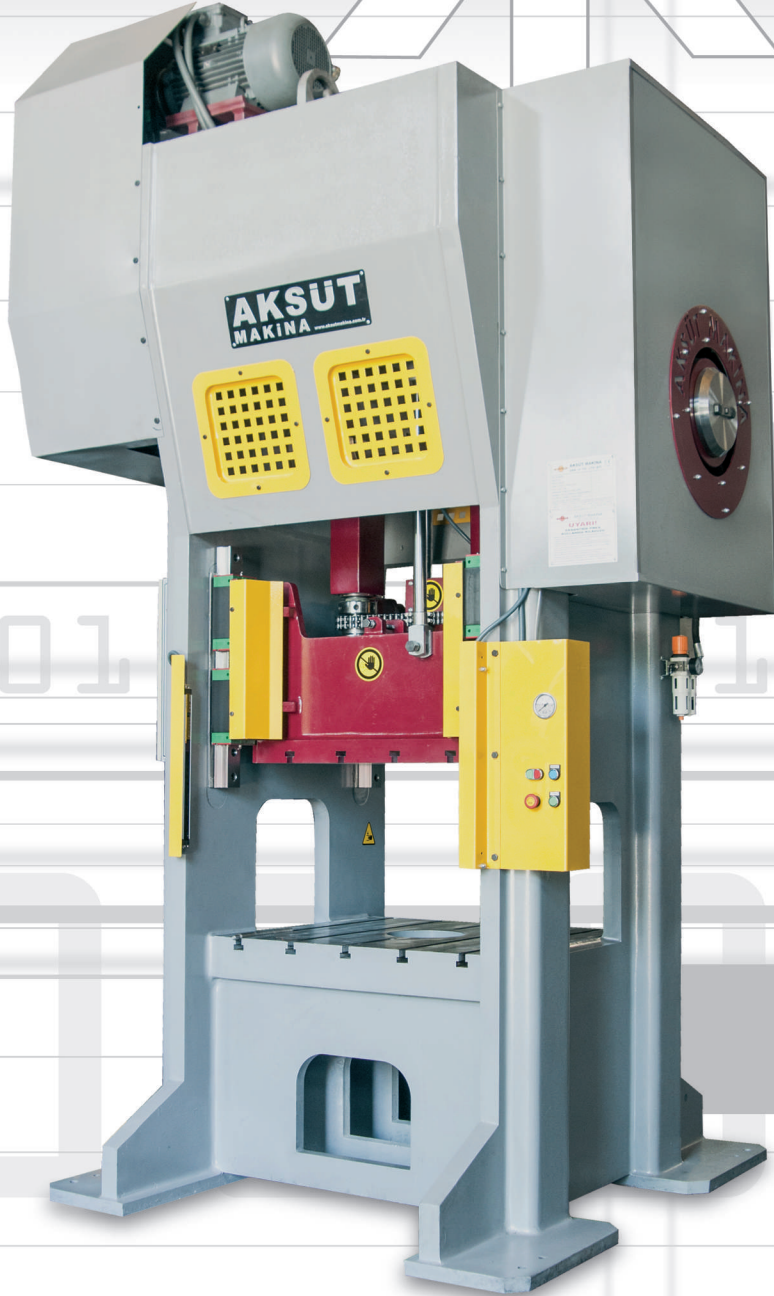

160 TONS
160 طن

160 TONS H FRAME ECCENTRIC PRESS FEATURES

BODY STEEL THICKNESS: 60mm
TABLE DIMENSIONS: 1000x1000mm
PNEUMATIC CLUTCH BRAKE SYSTEM
LINEAR GUIDE SYSTEM (OPTIONAL)
TABLE-RAM DISTANCE 450 mm
FIXED STROKE
STROKE : 80mm
SECURITY BARRIER LASER (OPTIONAL)
DOUBLE POINT EFFECT ARMS
HYDRAULIC OVERLOAD PROTECTOR (OPTIONAL)
MOTOR POWER: 15 Kw
ESTIMATED MACHINE WEIGHT 10.500kg

مكبس فريد من نوعه ذو الشكل H 160 طن

سماكة الجسم 60 ملم

قياس اللوحة 1000×1000

ضغط هوائي

دواسة هوائية

خط انزلاقي

تباعد اللوحة 450 ملم

قوة ثابتة

قوة 80 ملم

رابط ذراع مزدوج

قوة المحرك 15 كيلو واط

الوزن التقريبي 10500 كيلو غرام

مكابس فريدة من نوعها ذات الشكل H

ECCENTRIC PRESS

مكابس فريدة من نوعها ذات

H FRAME

ذات الشكل H



130 TONS
طن 130

130 TONS H FRAME ECCENTRIC PRESS FEATURES

TABLE DIMENSIONS 700mm x 1000mm

FIXED STROKE

TOUCH SCREEN (OPTIONAL)

STROKE : 80mm

ONE POINT EFFECT ARM

PNEUMATIC CLUTCH BRAKE SYSTEM

PNEUMATIC PEDAL

RAM-TABLE DISTANCE 450 mm

HYDRAULIC OVERLOAD PROTECTOR (OPTIONAL)

SECURITY BARRIER LASER (OPTIONAL)

MOTOR POWER : 11 kW

ESTIMATED WEIGHT : 7500 kg

مكابس فريدة من نوعها ذات الشكل H 130 طن

مساحة اللوحة 700×100

قوة ثابتة

قوة 80 ملم

رابط ذراع موحد

ضغظ هوائي

الفرامل ذات أشكال متعددة

النافذة 500×500 ملم

عاكسة

دواسة هوائية

تباعد اللوحة 450 ملم

مؤمنة بالهيدروليك

عائق لحماية اليد والأصابع

ذات الوثيقة CE

قوة المحرك 11 كيلو واط

الوزن التقريبي 7500 كيلو غرام

100 TONS H FRAME ECCENTRIC PRESS

STEEL BODY STRUCTURE

PNEUMATIC CLUTCH BRAKE SYSTEM

TOUCH SCREEN (OPTIONAL)

PIANO TYPE PANEL

MOTOR POWER : 18.5 Kw

STROKE : 30 mm

ROLLER BEARING GUIDE SYSTEM

TABLE DIMENSIONS 700 x 1000 mm

STAMPING PER MINUTE : 100 s.p.m

مكابس فريدة من نوعها ذات الشكل H 100 طن

صلابة الفولاذ في الصناعة

قنبضة هوائية

شاشة لمس

لوحة بيانو

المحرك 18,5 كيلو واط

عيار القوة 30 ملم

انزلاق النبيليا

أبعاد اللوحة 700×1000

عدد الضربات 100 في الدقيقة

تباعد المسافة حسب الطلب

100 TONS
طن 100



ECCENTRIC PRESS PNEUMATIC BRAKE SYSTEM

C FRAME

C ذات الشكل

مكابس فريدة من نوعها
ضغط هوائي

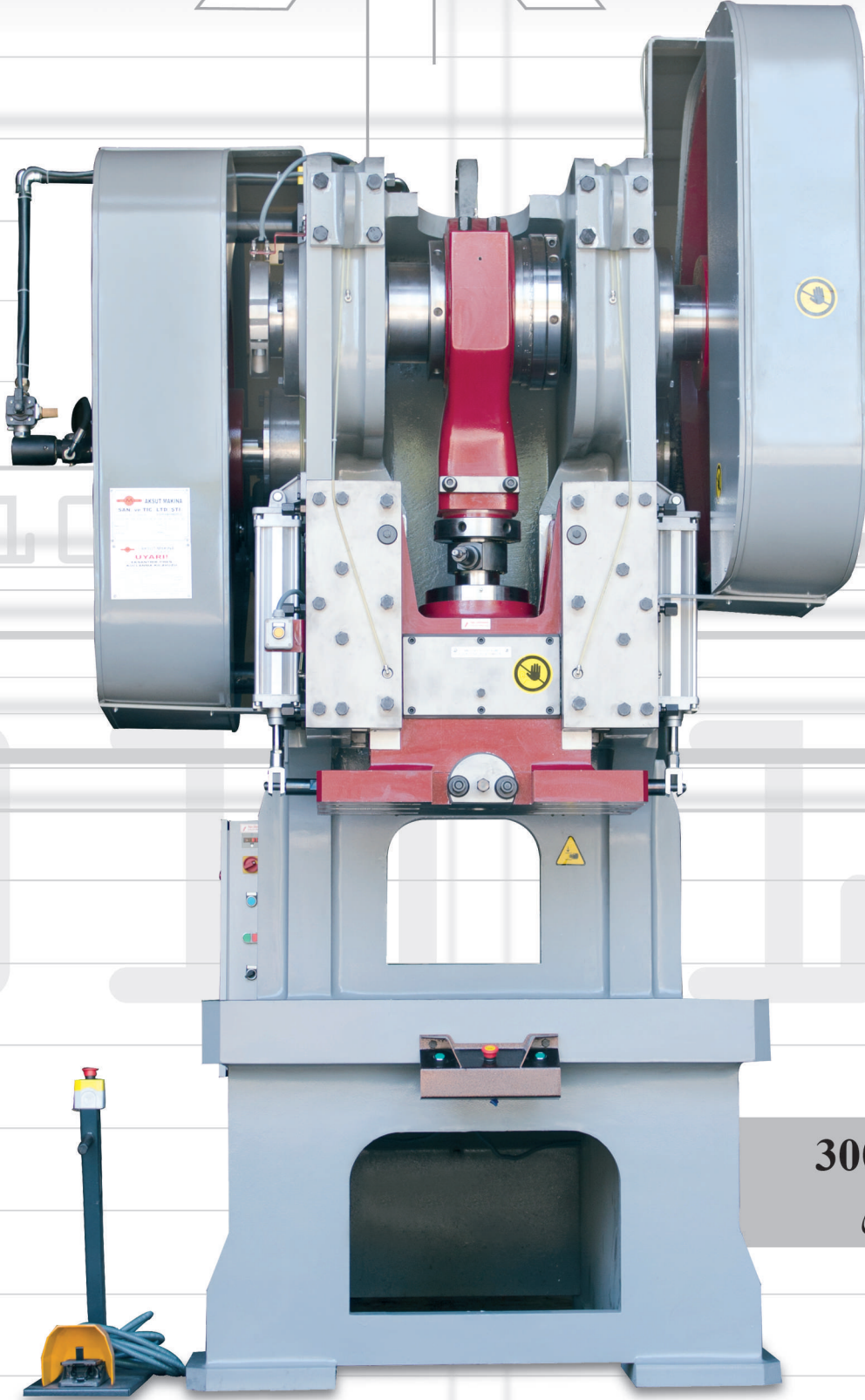

300 TONS

300 طن

ECCENTRIC PRESS PNEUMATIC BRAKE SYSTEM

C FRAME

C ذات الشكل

مكابس فريدة من نوعها
ضغط هوائي

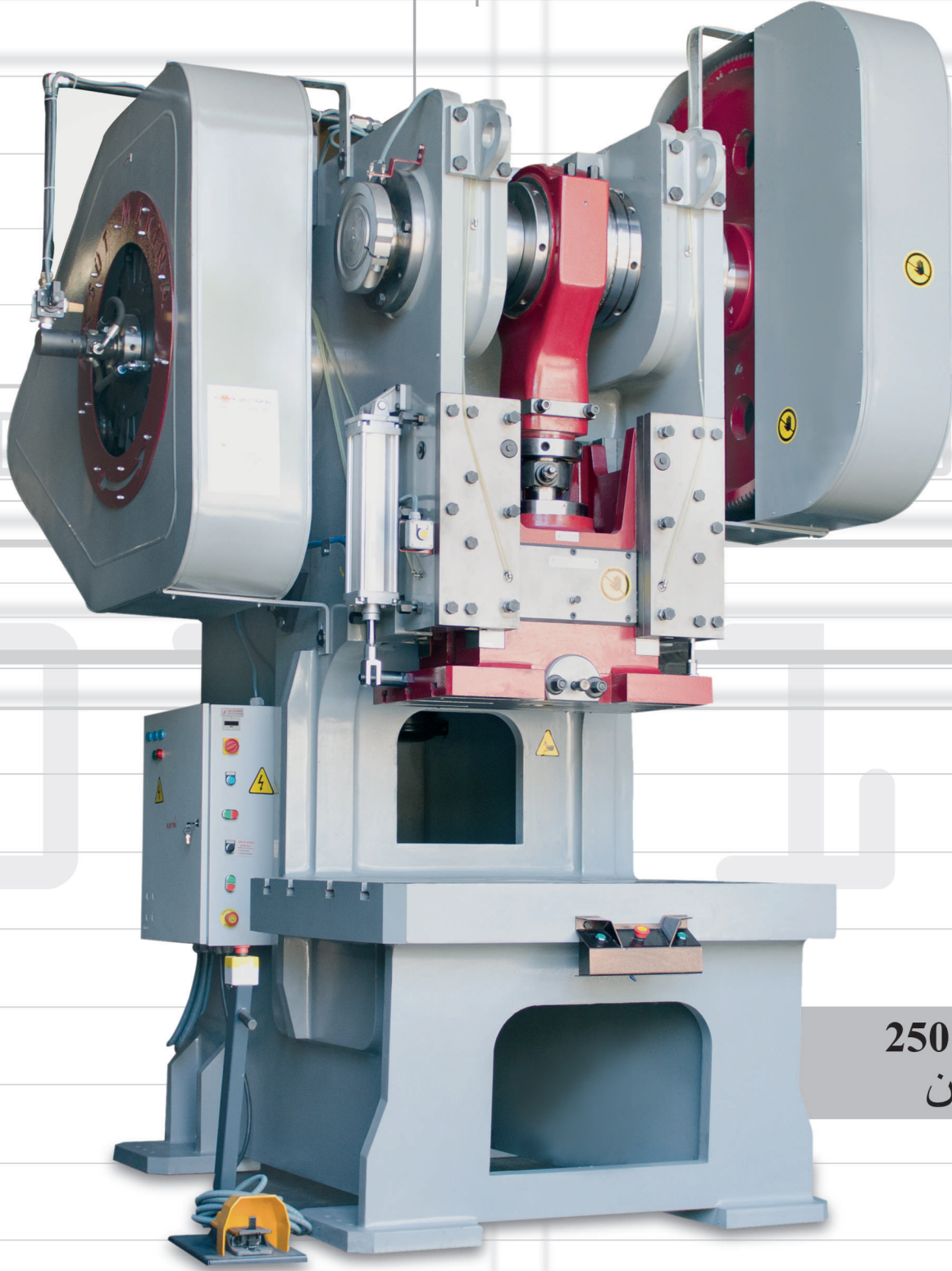

250 TONS
طن 250

ECCENTRIC PRESS PNEUMATIC BRAKE SYSTEM

مكابس فريدة من نوعها
ضغط هوائي

C FRAME

ذات الشكل C



200 TONS
200 طن

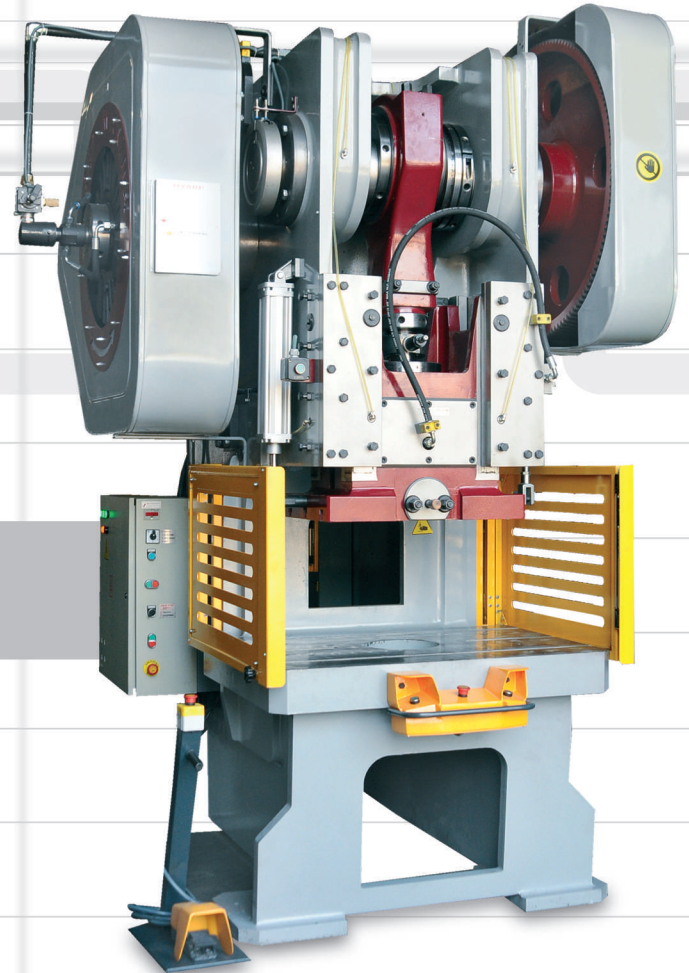

160 TONS
160 طن

ECCENTRIC PRESS PNEUMATIC BRAKE SYSTEM

مكابس فريدة من نوعها
ضغط هوائي

C FRAME

ذات الشكل C

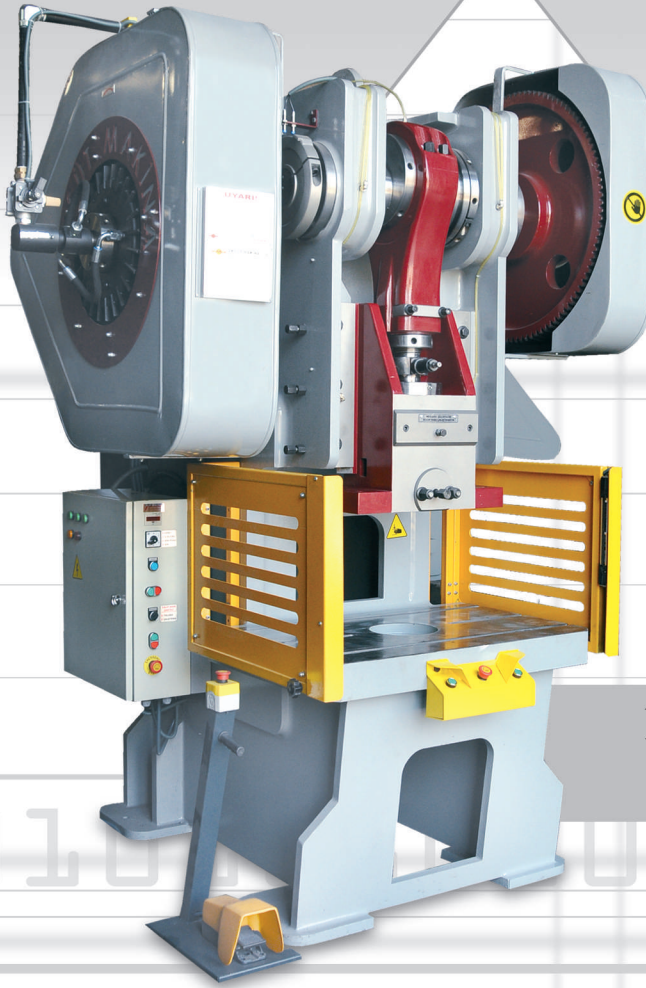

130 TONS
130 طن

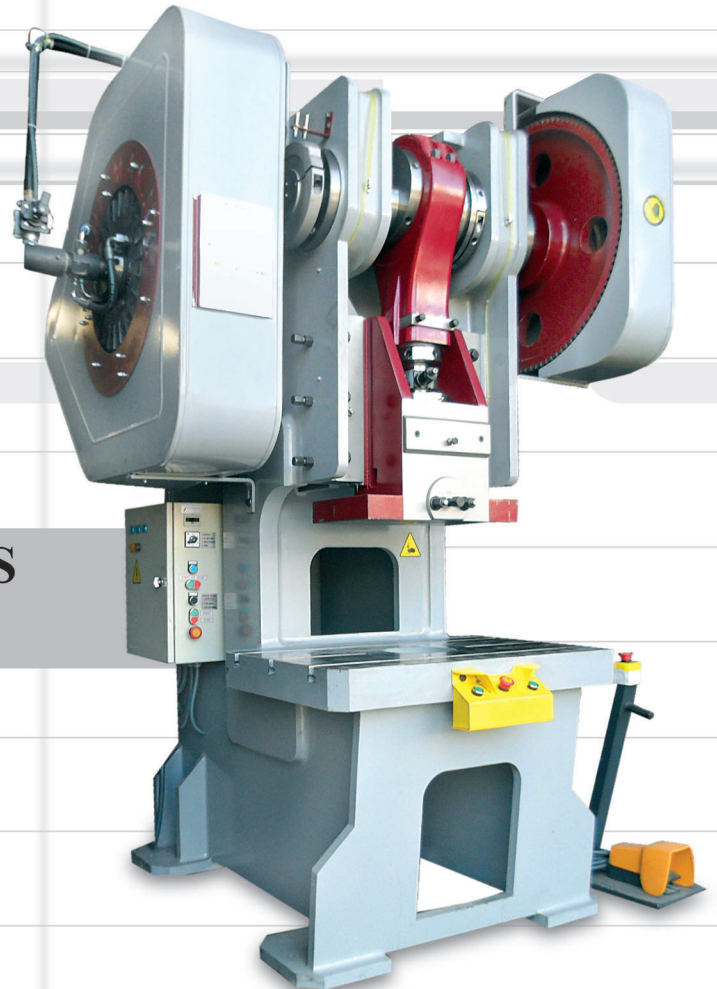

100 TONS
100 طن

ECCENTRIC PRESS PNEUMATIC BRAKE SYSTEM

مكابس فريدة من نوعها
ضغط هوائي

C FRAME

ذات الشكل C



80 TONS
80 طن

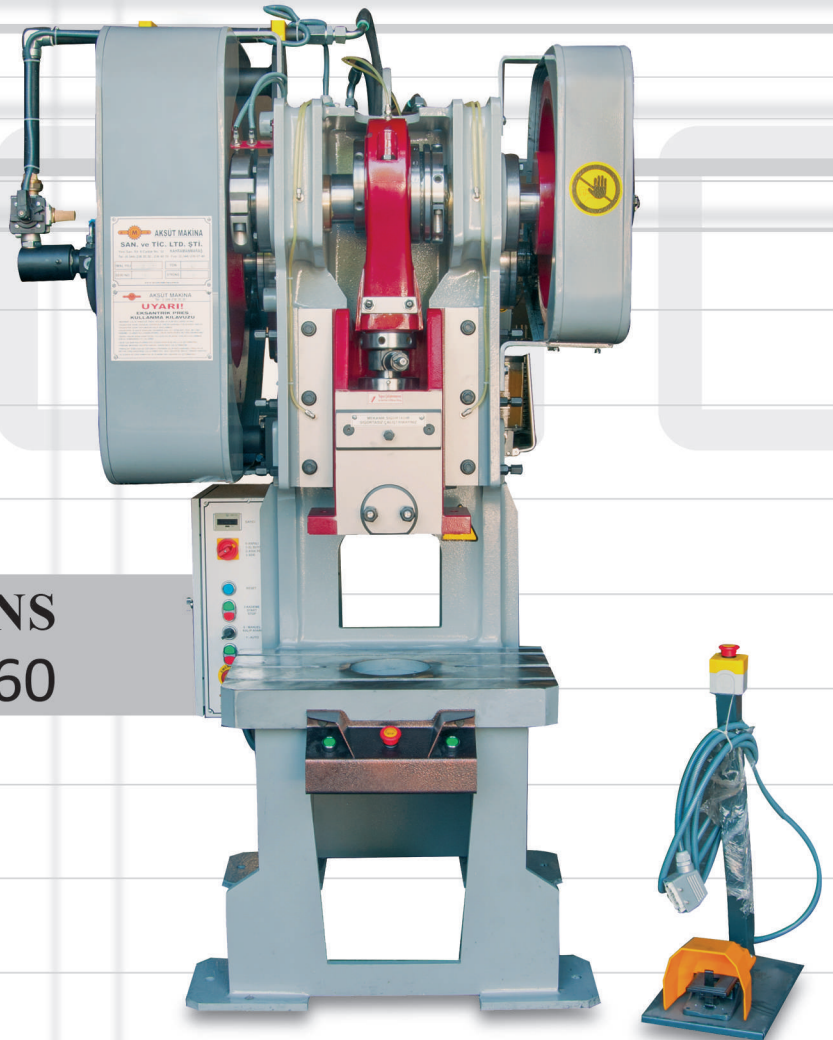

60 TONS
60 طن

ECENTRIC PRESS PNEUMATIC BRAKE SYSTEM

مكابس فريدة من نوعها
ضغط هوائي

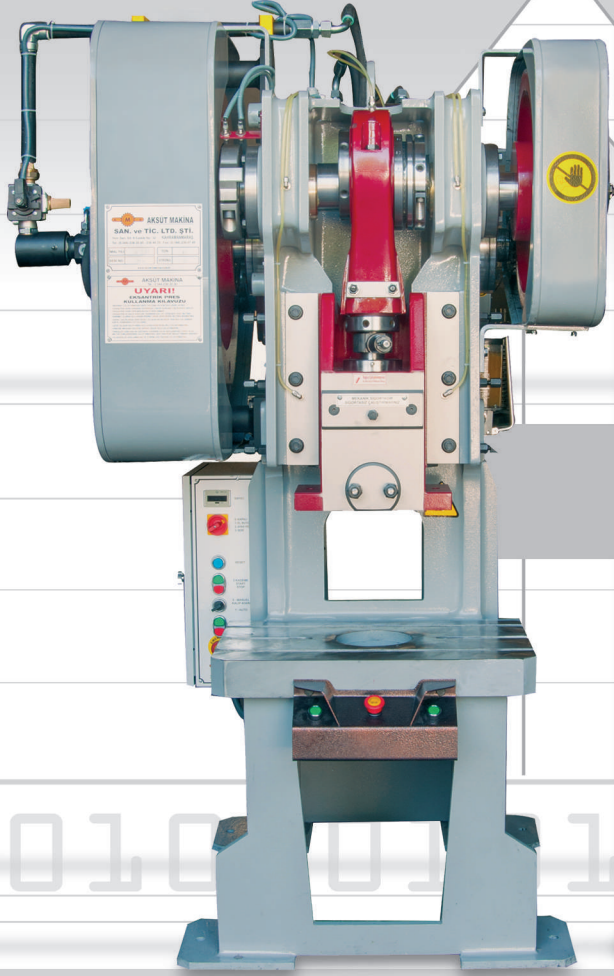

40 TONS
40 طن

C FRAME

ذات الشكل C

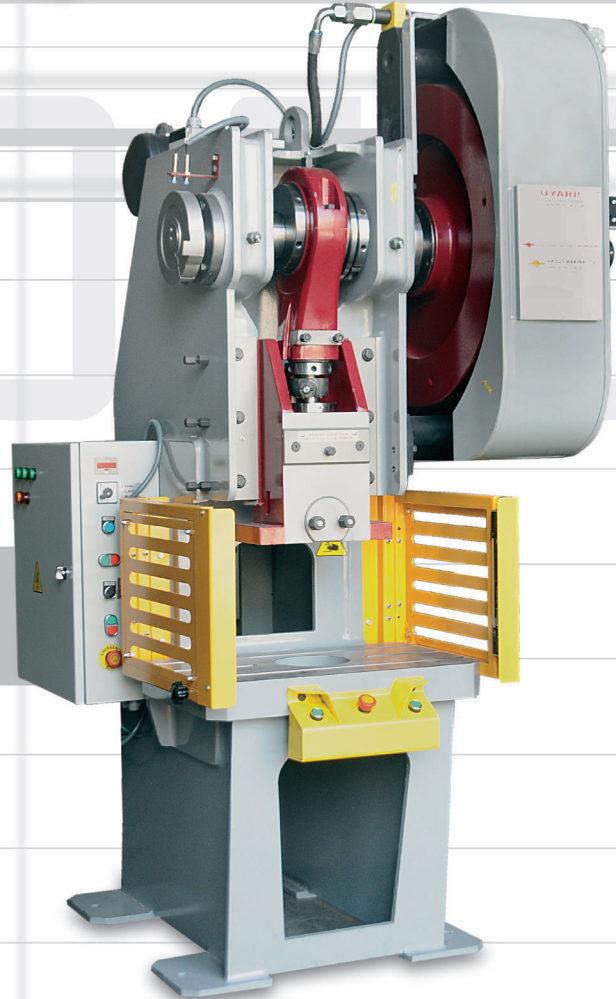

35 TONS
35 طن

ECCENTRIC PRESS PNEUMATIC BRAKE SYSTEM

مكابس فريدة من نوعها
ضغط هوائي

SPECIAL PRODUCTION
STROKE : 250 mm
TABLE RAM-DISTANCE 700mm
STAMPING PER MINUTE : 70 s.p.m

C FRAME

ذات الشكل C

صناعة خاصة
القوة 250 ملم
مسافة الطاولة 700 ملم
الضربات 70 ضربة في الدقيقة

100 TONS
100 طن

CNC CONTROLLED SERVO PRESS

سيطرة CNC

80 TONS
80 طن

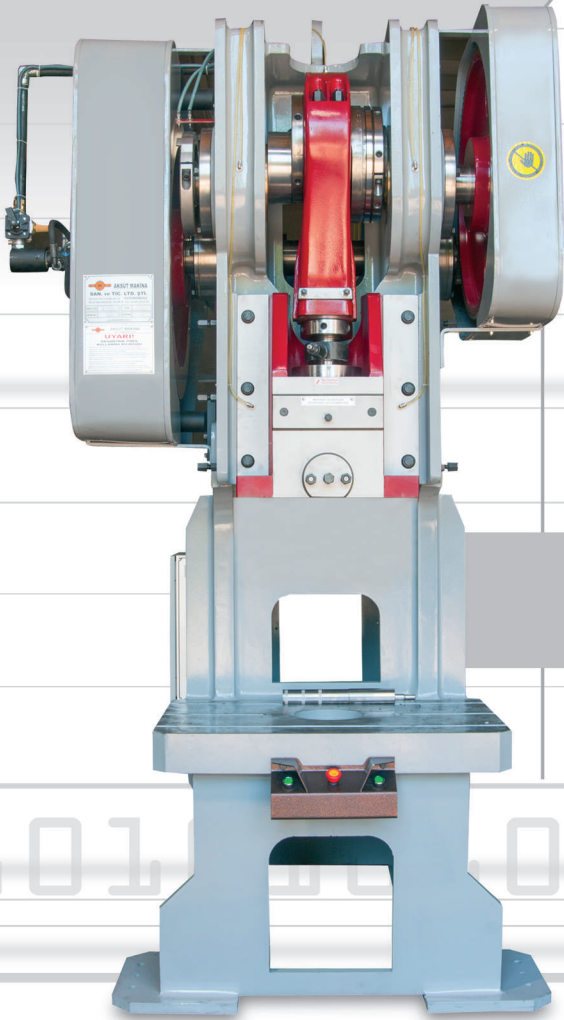
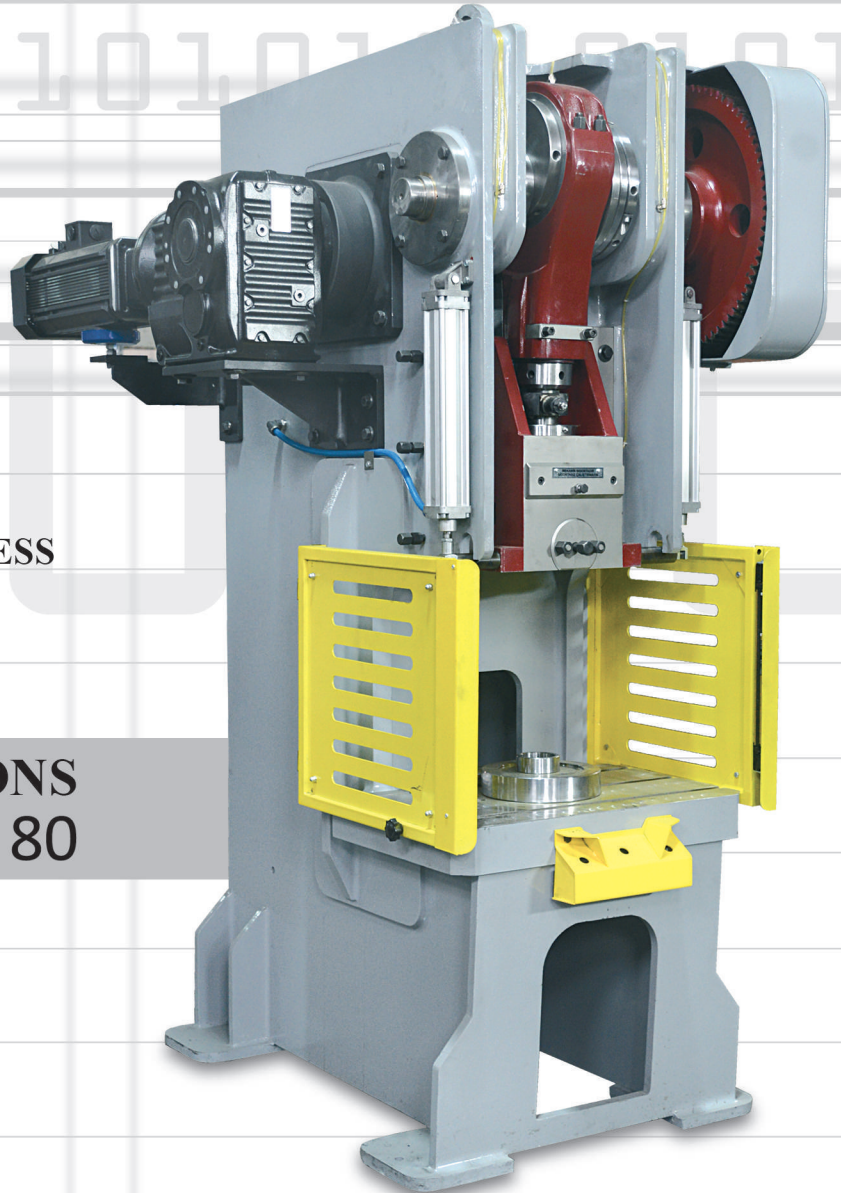

SCRAP CAR BAILING PRESS

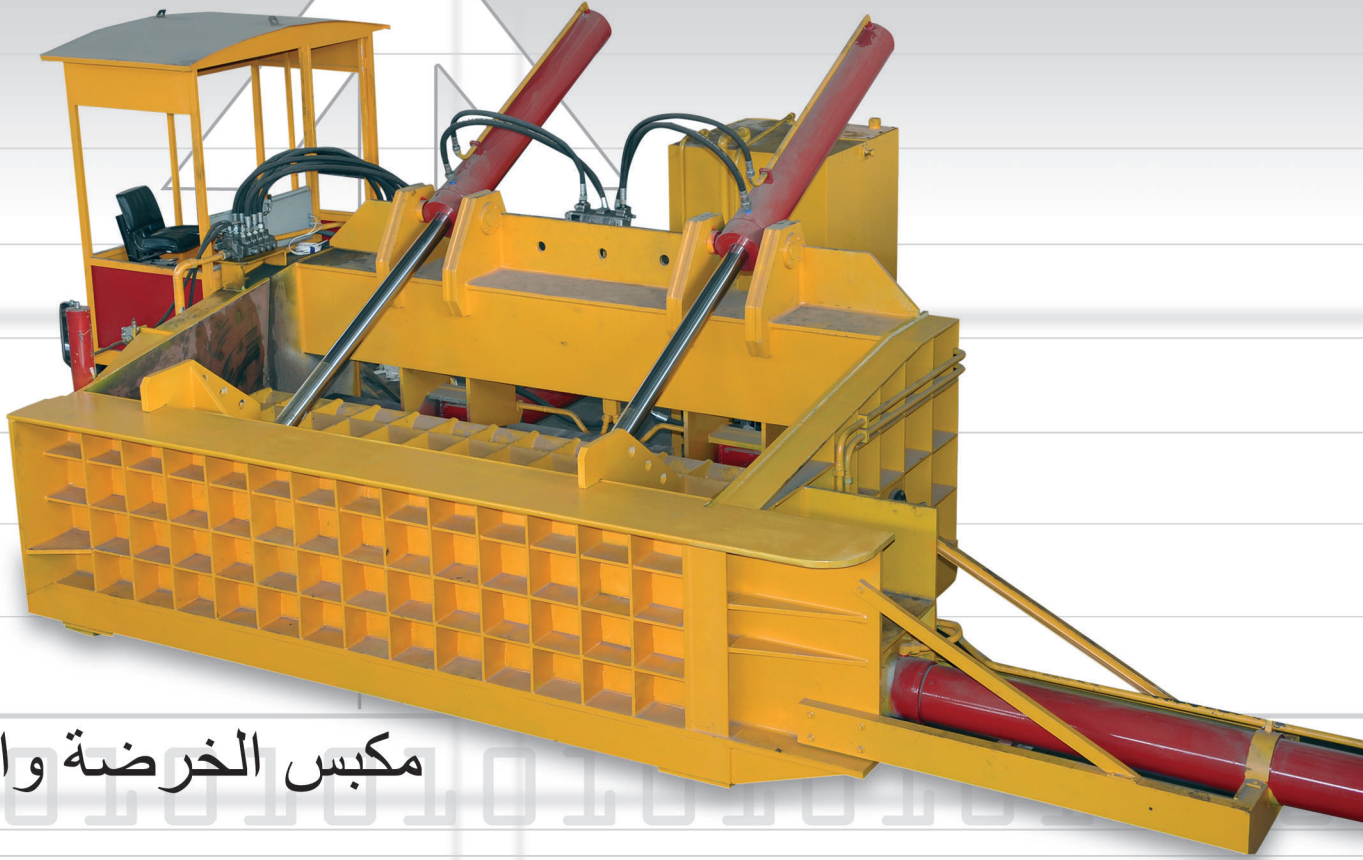

مكبس الخرصة والسيارات

SCRAP RESERVOR DIMENSIONS 4500x1800x1200

مساخة الحوض 1200×1800×4500

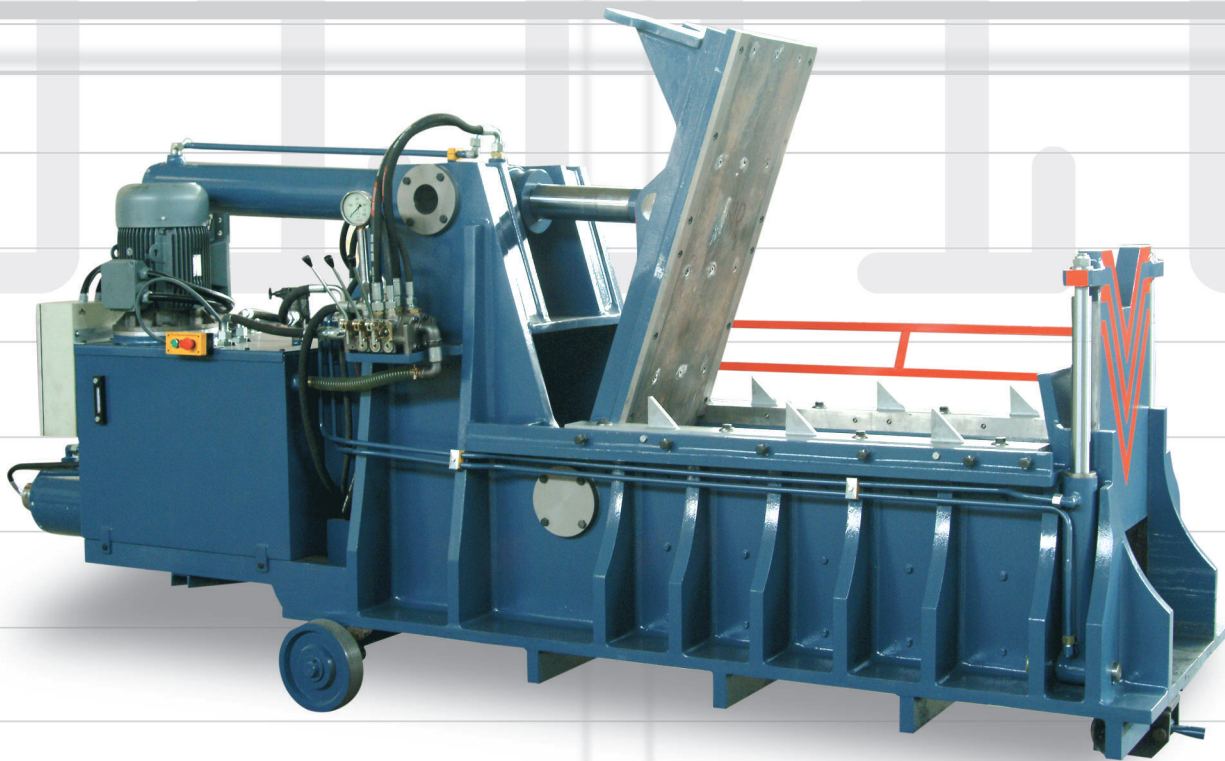

SCRAP BAILING PRESS

مكبس تغليف الخرصة

الاستطاعة PRESSURE	عمق المضيق THROAT DEPTH	مساحة الطاولة TABLE-RAM DISTANCE	مساحة المزجاجة TABLE-SLIDE DISTANCE	عيار المشغل SLIDE ADJUSTMENT	عرض المكبس PRESS WIDTH	عمق المكبس PRESS DEPTH	ارتفاع المكبس PRESS HEIGHT	قطر ثقب الطاولة TABLE HOLE DIAMETER	أبعاد الطاولة TABLE DIMENSIONS	قالب ربط مأخذ القطر DIE HOLE DIAMETER	عيار القوة STROKE ADJUSTMENT	عدد القوة في الدقيقة STROKES PER MINUTE	قوة المحرك MOTOR POWER	سرعة المحرك MOTOR SPEED	الوزن PRESS WEIGHT
TON طن	a mm سم	b mm سم	c mm سم	d mm سم	e mm سم	f mm سم	g mm سم	h mm سم	mxn mm سم	o mm سم	mm سم	ad/dk د/ع	kw كيلو واط	rpm	kg كيلو غرام
15	140	220	230	50	720	1100	1700	110	500 x 300	30	50	140	2,2	1000	850
25	150	240	280	50	850	1400	1850	135	300 x 500	30	50	120	3	1000	1500
35	200	270	330	60	1000	1300	2200	150	650 x 430	35	60	130	4	1450	1800
40	220	270	340	60	1000	1350	2200	150	430 x 650	35	60	80	4	1450	2000
60	245	340	390	70	1350	1480	2250	175	490 x 740	50	110	60	4	1450	2950
80	230	370	400	70	1450	1850	2300	175	530 x 830	50	110	55	7,5	1450	3900
100	310	410	480	90	1500	2100	2400	185	640 x 940	50	110	55	7,5	1450	4400
130	330	400	500	100	1600	2200	2700	205	700 x 1050	60	125	50	11	1450	6200
160	370	420	570	120	1650	2300	2750	225	800 x 1050	60	160	45	15	1450	9500
200	440	500	600	135	1850	2450	3000	280	900 x 1400	60	160	40	18,5	1450	12000
250	470	540	620	150	2000	2850	3200	280	950 x 1400	60	160	40	22	1450	13000
300	470	540	620	150	2000	2850	3200	280	950 x 1400	60	160	40	30	1450	16700

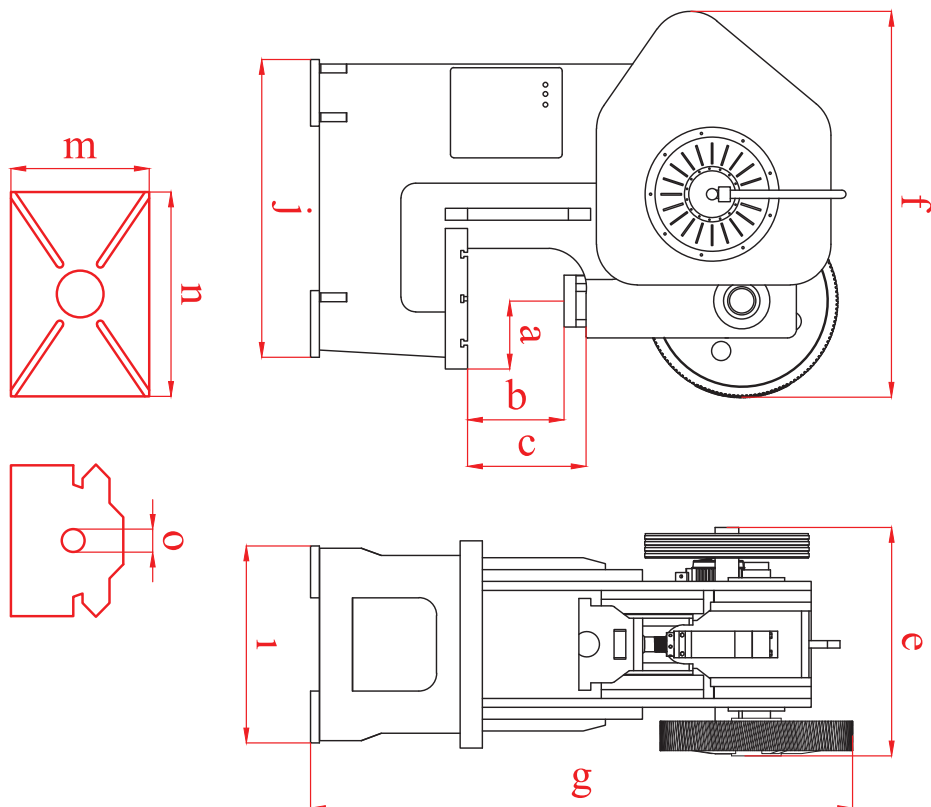

الاستطاعة PRESSURE	عمق المضيق THROAT DEPTH	مساحة الطاولة TABLE-RAM DISTANCE	مساحة المزجاجة TABLE-SLIDE DISTANCE	عيار المشغل SLIDE ADJUSTMENT	عرض المكبس PRESS WIDTH	عمق المكبس PRESS DEPTH	ارتفاع المكبس PRESS HEIGHT	قطر ثقب الطاولة TABLE HOLE DIAMETER	أبعاد الطاولة TABLE DIMENSIONS	قالب ربط مأخذ القطر DIE HOLE DIAMETER	عيار القوة STROKE ADJUSTMENT	عدد القوة في الدقيقة STROKES PER MINUTE	قوة المحرك MOTOR POWER	سرعة المحرك MOTOR SPEED	الوزن PRESS WEIGHT
TON طن	a mm سم	b mm سم	c mm سم	d mm سم	e mm سم	f mm سم	g mm سم	h mm سم	mxn mm سم	o mm سم	mm سم	ad/dk د/ع	kw كيلو واط	rpm	kg كيلو غرام
15	140	220	230	50	720	1100	1700	110	500 x 300	30	50	140	2,2	1000	850
25	150	240	280	50	850	1400	1850	135	300 x 500	30	50	120	3	1000	1500
35	200	270	330	60	1000	1300	2200	150	650 x 430	35	60	130	4	1450	1800
40	220	270	340	60	1000	1350	2200	150	430 x 650	35	60	80	4	1450	2000
60	245	340	390	70	1350	1480	2250	175	490 x 740	50	110	60	4	1450	2950
80	230	370	400	70	1450	1850	2300	175	530 x 830	50	110	55	7,5	1450	3900
100	310	410	480	90	1500	2100	2400	185	640 x 940	50	110	55	7,5	1450	4400
130	330	400	500	100	1600	2200	2700	205	700 x 1050	60	125	50	11	1450	6200
160	370	420	570	120	1650	2300	2750	225	800 x 1050	60	160	45	15	1450	9500
200	440	500	600	135	1850	2450	3000	280	900 x 1400	60	160	40	18,5	1450	12000
250	470	540	620	150	2000	2850	3200	280	950 x 1400	60	160	40	22	1450	13000
300	470	540	620	150	2000	2850	3200	280	950 x 1400	60	160	40	30	1450	16700

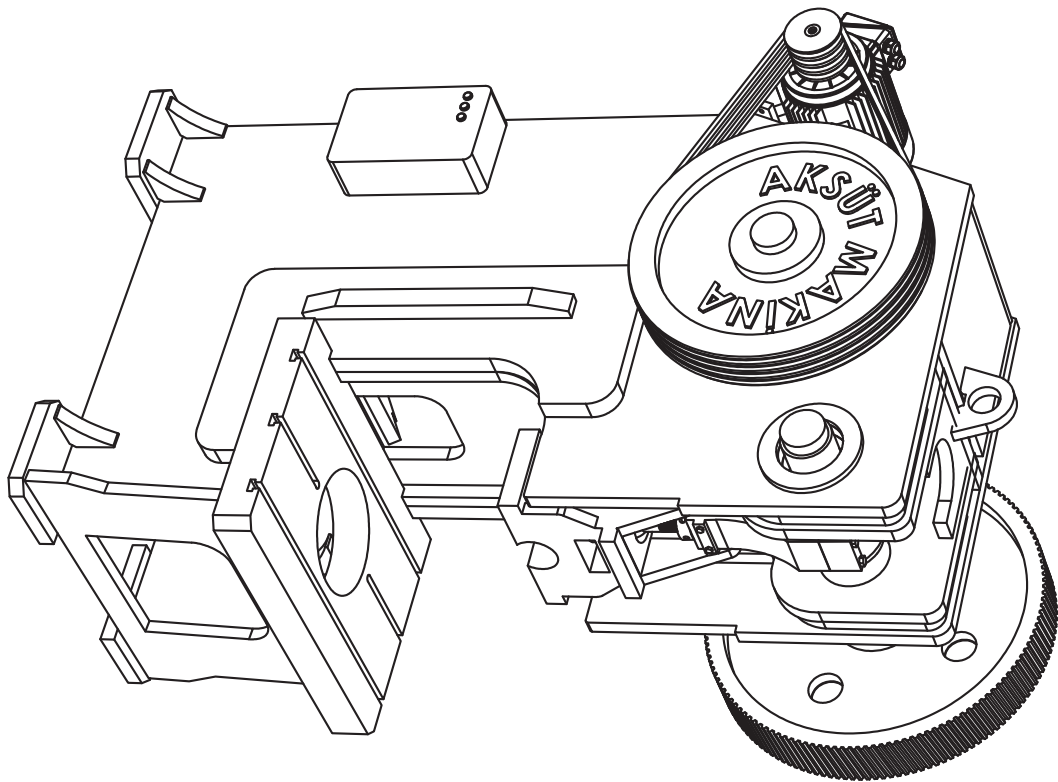

AKSÜT MAKİNA

AKSÜT MAKİNA SANAYİ. TİC. LTD. ŞTİ.

Yeni Sanayi Sitesi 6. Cadde No: 32 Dulkadirođlu / KAHRAMANMARAŞ

Tel: 0 344 236 35 30 - 236 48 39 Faks: 0 344 236 07 48

www.aksutmakina.com.tr